



FILTRO DEFANGATORE MAGNETICO MAGNETIC DIRT SEPARATOR FILTER

Art.3148-3149

Descrizione / Description

Filtro defangatore magnetico lineare con tazza ottone. Estremita' filettate maschio/maschio UNI ISO 228. Disponibile con e senza bocchettoni maschio UNI ISO 228.

Linear magnetic dirt separator filter with brass cup and threaded ends male/male UNI ISO 228. Available with or without tail male UNI ISO 228.



Impiego/Use

I defangatori magnetici lineari TIEMME vengono installati per eliminare le impurità, costituite prevalentemente da sabbia e ruggine, presenti nei circuiti di climatizzazione. TIEMME's linear magnetic sludge removers are installed to eliminate particles, mainly consisting of sand and rust, present in heating and cooling system circuits.

Funzionamento/Functioning

Attraverso la sua azione efficace e costante i filtri magnetici raccolgono tutte le impurità presenti nell'impianto impedendone la circolazione all'interno di esso ed evitando così, l'usura e il danneggiamento del resto dei componenti dell'impianto, in particolare circolatori e scambiatori di calore.

Il continuo passaggio del fluido attraverso il filtro durante il normale funzionamento del sistema in cui questo è installato porta gradualmente alla completa rimozione dello sporco.

I filtri magnetici lineari puliscono il fluido dell'impianto di riscaldamento grazie all'azione combinata della rete filtrante in acciaio inox e dei magneti in neodimio. La particolare conformazione del corpo del filtro e l'azione della rete filtrante fanno cadere le impurità verso il fondo della tazza in ottone dove i potenti magneti posizionati all'interno dell'anello esterno creano un campo magnetico capace di bloccare le particelle metalliche presenti nel fluido lasciando depositare le altre impurità sul fondo del filtro.

Through its effective and constant action, the magnetic filters capture all the impurities present in the system, and prevent them from circulating through it, thus avoiding the wear and damage of other system components, mainly circulators and heat exchangers.

During operation, the continuous flow of fluid through the filter installed on the system gradually leads to the complete elimination of sludge and debris.

Linear magnetic filters filter the heating system's fluid thanks to the dual action of the stainless steel filtering mesh and neodymium magnets. Thanks to the special structure of the filter body and the action of the filtering mesh, the impurities sink to the bottom of the brass bowl. Here powerful magnets, fitted on the outer loop, create a magnetic field able to block the ferrous particles present in the fluid while allowing other impurities to deposit at the bottom of the filter.

Caratteristiche Tecniche

Temperatura max di esercizio: 95°C
Pressione max di esercizio: 10 bar
Filettature: femmina UNI ISO 228
maschio UNI ISO 228
Capacità di separazione: 5 µm

Technical Features

Maximum temperature: 95°C
Maximum operating pressure: working limits at 10 bar
Ends: female UNI ISO 228
male UNI ISO 228
Particle separation capacity: 5 µm

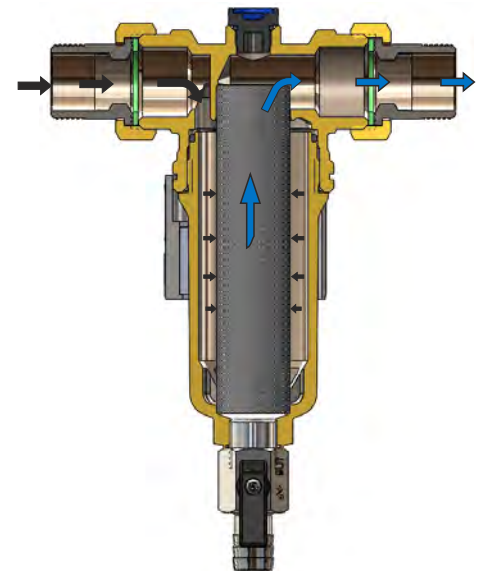

| Descrizione | Materiale | Trattamento | Description | Material | Treatment |
|----------------------|-------------------------|-------------|---------------------|--------------------------|-----------------|
| Corpo | Ottone CW617N - EN12165 | Nichelato | Body | CW617N-EN12165 brass | Nickel plated |
| Tazza | Ottone CW617N - EN12165 | Nichelato | Cup | CW617N-EN12165 brass | Nickel plated |
| Cartuccia filtrante | Inox AISI 304 | - | Filtering cartridge | Inox AISI 304 | - |
| O-rings | Gomma nitrilica NBR | - | O-rings | Nitrile Rubber NBR | - |
| Valvola di scarico | Ottone CW617N - En12164 | Cromato | Emptying ball valve | CW617N-EN12164 brass | Chromium plated |
| Anello porta magneti | PA 6 nero | - | Magnetic ring | PA 6 black | - |
| Magneti | Neodimio 3x12.000 GAUSS | - | Magnets | Neodymium 3x12.000 GAUSS | - |

Certificazioni Certifications





Tabella dimensioni
Sizes table

| Size | 1/2" | 3/4" | 1" | 1"1/4" |
|-------|-------|-------|--------|--------|
| Size1 | 3/4" | 1" | 1"1/4" | 1"1/2" |
| A | 25,5 | 25,5 | 29,5 | 29,5 |
| B | 127,5 | 127,5 | 156 | 156 |
| C | 42,5 | 42,5 | 42,5 | 42,5 |
| ØD | 14,3 | 14,3 | 14,3 | 14,3 |
| E | 11 | 11 | 14 | 15 |
| Ef | 14 | 17 | 19 | 20 |
| Em | 12 | 12 | 14 | 15 |
| ØG | 53 | 53 | 61,5 | 61,5 |
| H | 195,5 | 195,5 | 228 | 228 |
| L | 80 | 80 | 100 | 100 |
| Lf/f | 134 | 113 | 139 | 147 |
| Lm/m | 159,5 | 140 | 169,5 | 179,5 |
| M | 20 | 20 | 20 | 20 |



Diagramma portata/perdita di carico
Flow/pressure drop diagram



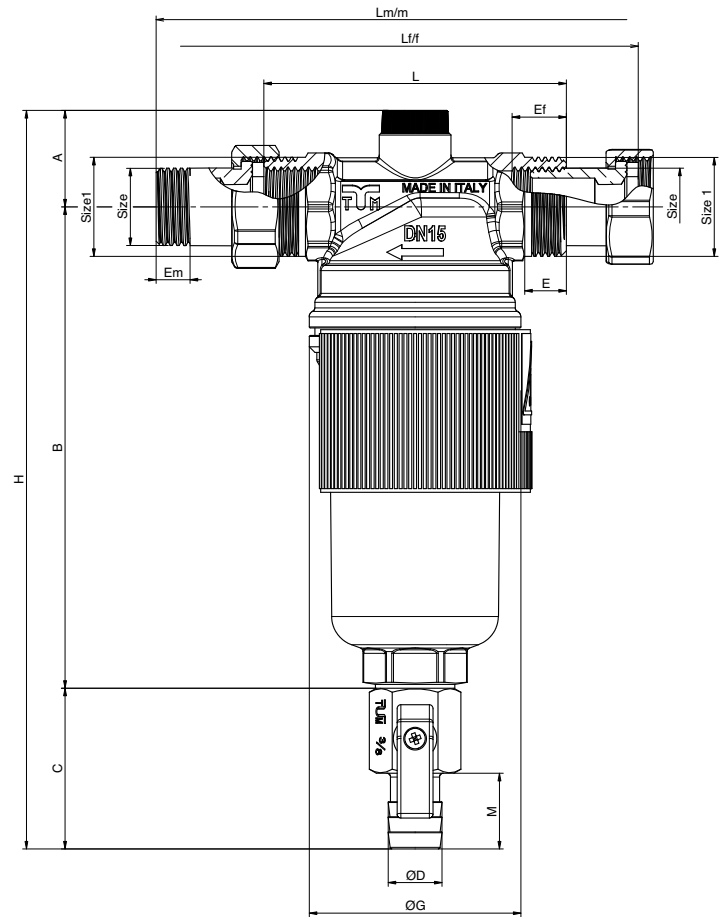
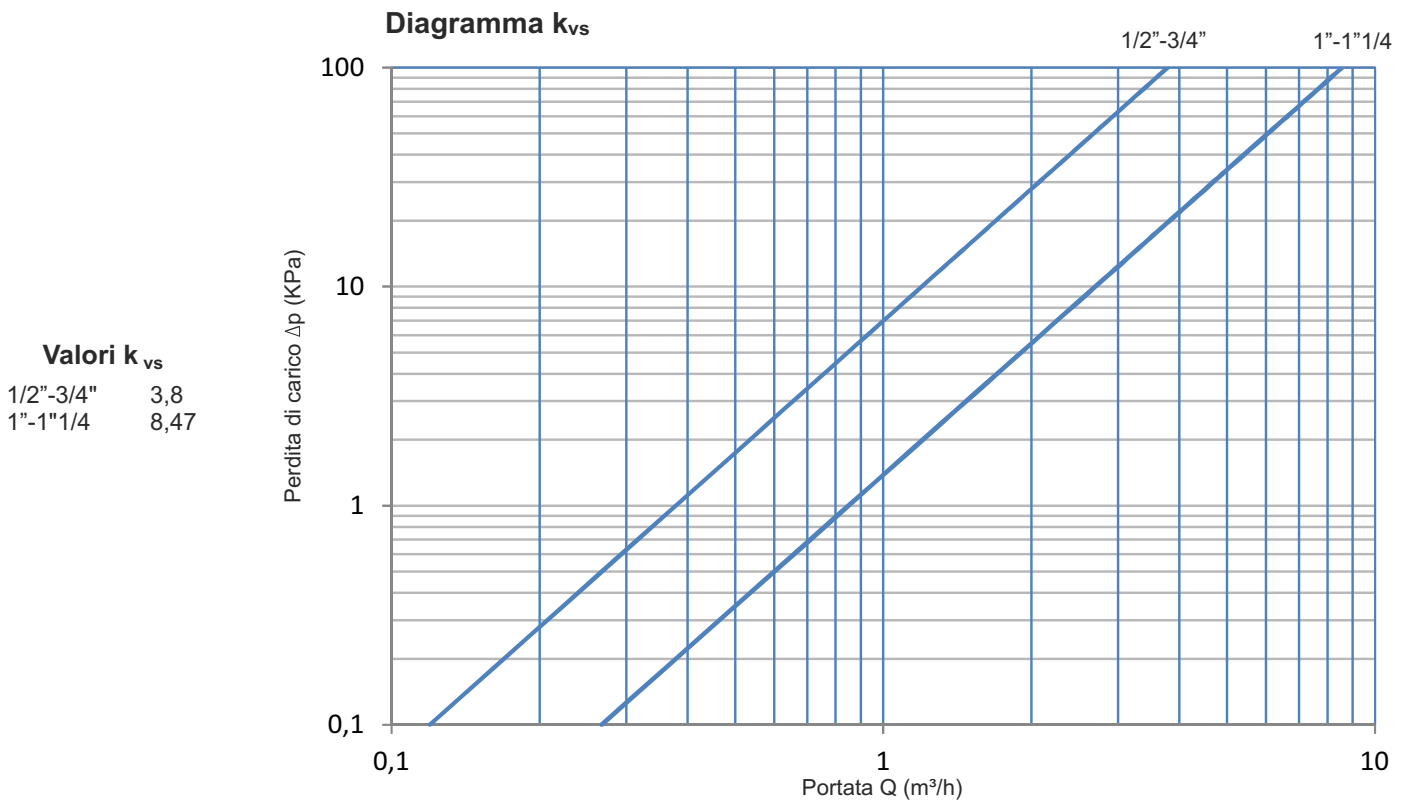

Istruzioni per installazione Installation instructions

I filtri defangatori magnetici devono essere montati in posizione orizzontale ed in modo tale che siano visibili, accessibili e le operazioni di manutenzione possano essere facilmente eseguite.

La direzione di montaggio del filtro rispetto al flusso del circuito è individuato con l'apposizione di specifiche marcature (generalmente frecce) sul corpo.

L'impianto deve essere progettato e realizzato in modo tale da evitare sollecitazioni tali da danneggiare la valvola ed impedirne la corretta tenuta ed il buon funzionamento.

Per facilitare le operazioni di pulizia e manutenzione è suggerito installare delle valvole di intercettazione a monte ed a valle del filtro defangatore magnetico.

Le operazioni di collegamento tra il filtro defangatore magnetico e la raccorderia di connessione all'impianto devono essere eseguite con attrezzature idonee. La coppia di serraggio deve essere tale da garantire la corretta tenuta senza arrecare danneggiamenti al filtro od ai raccordi.

Ad installazione completata è necessario eseguire la verifica delle tenute secondo quanto specificato dalle norme tecniche e/o dalle leggi vigenti nel paese di utilizzo.

La progettazione del filtro defangatore magnetico si è concentrata non solo nell'efficacia nella cattura delle impurità ma anche nella realizzazione di un prodotto che fosse facile da pulire. Con poche semplici operazioni si ripristina completamente la funzionalità del filtro senza la necessità di complicati fermi-impianto.

Tiemme Raccorderie SpA declina ogni responsabilità in caso di guasti e/o incidenti qualora l'installazione non sia stata realizzata in conformità con le norme tecniche e scientifiche in vigore ed in conformità a manuali, cataloghi e/o relative disposizioni tecniche indicate da Tiemme Raccorderie SpA.

Per qualsiasi ulteriore informazione rivolgersi ai rivenditori autorizzati o direttamente a TIEMME Raccorderie SpA.

The magnetic dirt separator filter shall be installed in horizontal position provided that shall be placed in visible and accessible location and the maintenance operations shall be easily done

The filter flow direction is always specified by marks on the valve body (arrows,...).

The system must be designed and built to avoid stresses that could damage the valve, thus impeding correct tightness and proper operation.

To facilitate cleaning and maintenance, it is recommended to install shut-off valves upstream and downstream of the filter.

The magnetic dirt separator filter and connection fittings must be connected to the system by using suitable equipment. The tightening torque must guarantee the correct tightness without causing damages to the magnetic dirt separator filter or fittings.

Once the installation have been completed is necessary to verify the sealings according to technical specifications and/or what required by the country of installation.

The design of the magnetic dirt separator filter has focused not only on the efficiency of capturing the particles but also on the production of an easy-to-clean product. In only a few simple steps and with no complicated downtimes, the filter's functionalities can be fully restored.

Tiemme Raccorderie SpA decline any responsibility in case of damages and/or accidents when the installation is not done in conformity with technical and scientific rules in force and in conformity with manuals, catalogues and/or technical documentation written by Tiemme Raccorderie SpA.

For any further information please refer to your local dealer or directly to TIEMME Raccorderie S.p.A.

Accessori Accessories

Art. 3145



Kit bocchettoni per filtri autopulenti
Tail kit for self cleaning filter

Art. 3148A



Anello con magneti
Collar with magnets

Art. 3146OR



O-ring per filtro magnetico sotto-caldiaia
O-ring for magnetic filter for under-boiler installation

TIEMME Raccorderie S.p.A.

Via Cavallera 6/A (Loc. Barco) - 25045 Castegnato (Bs) - Italy
Tel +39 030 2142211 R.A. - Fax +39 030 2142206
info@tiemme.com - www.tiemme.com